

СВЕДЕНИЯ, СОДЕРЖАЩИЕСЯ В ЭТОМ РИСУНКЕ ЯВЛЯЮТСЯ СОБСТВЕННОСТЬЮ HARMSCO INC. ЛЮБОЕ ВОСПРОИЗВЕДЕНИЕ ПОЛНОЕ ИЛИ ЧАСТИЧНОЕ, БЕЗ ПИСЬМЕННОГО СОГЛАСИЯ, ЗАПРЕЩЕНО.

СОБСТВЕННИК/ КОНФИДЕНЦИАЛЬНОСТЬ

E FILE: HARMSCO MUNI-3-3FL, 2 STAGE DUAL PATH SYSTEM, QTY 4

РАЗМЕР ЧЕРТЕЖА: В

ИЗМЕНЕНИЯ		
ОПИСАНИЕ	ДАТА	УТВЕРЖДЕН

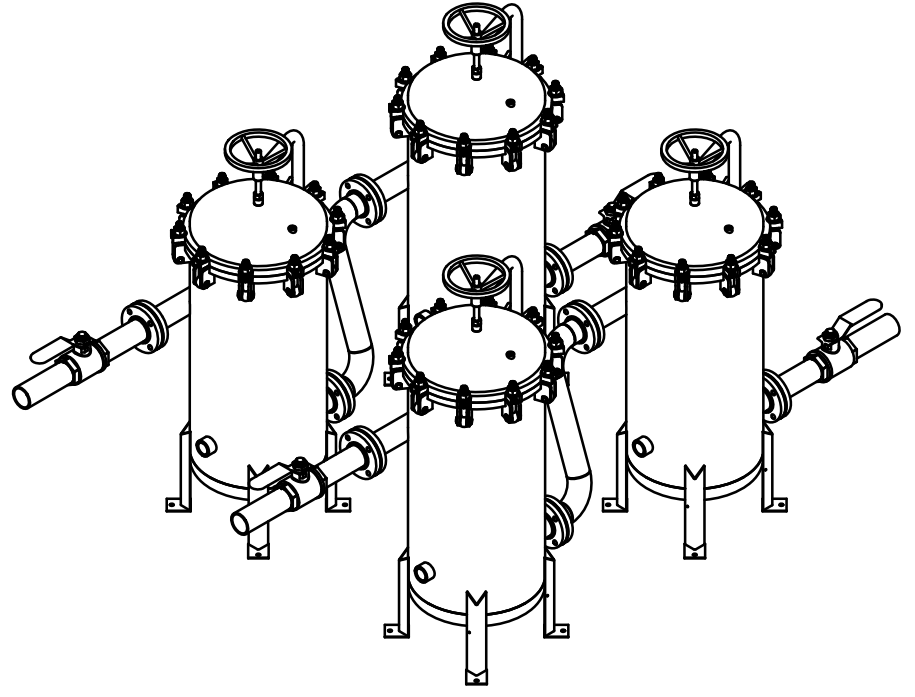

ИЗОМЕТРИЧЕСКИЙ ВИД

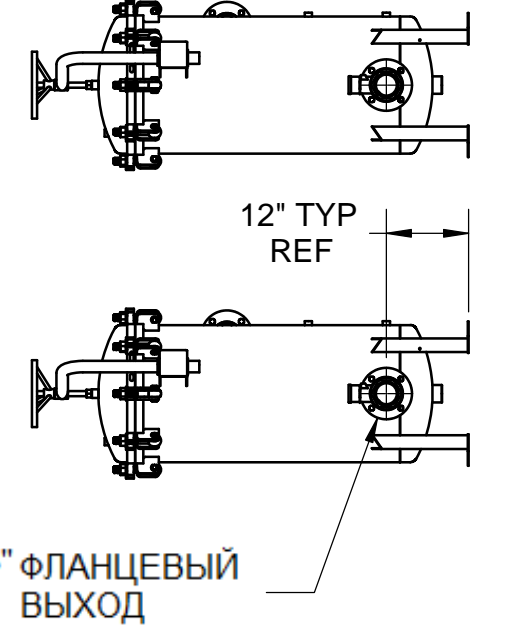
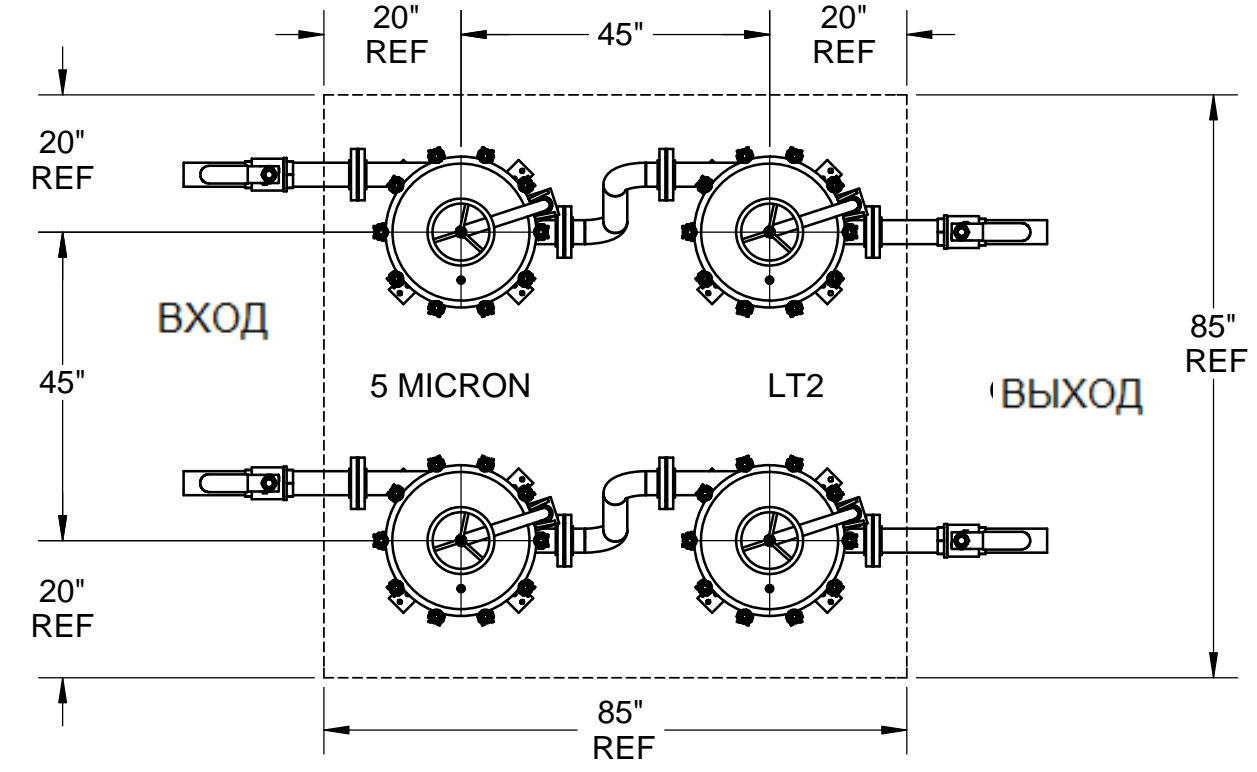

3" ФЛАНЦЕВЫЙ ВЫХОД

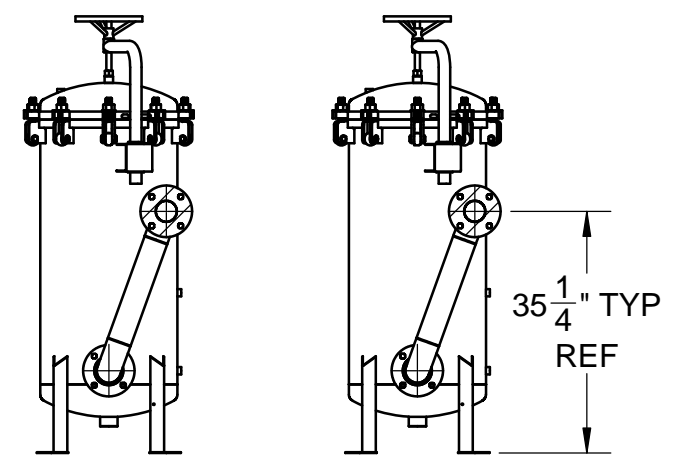
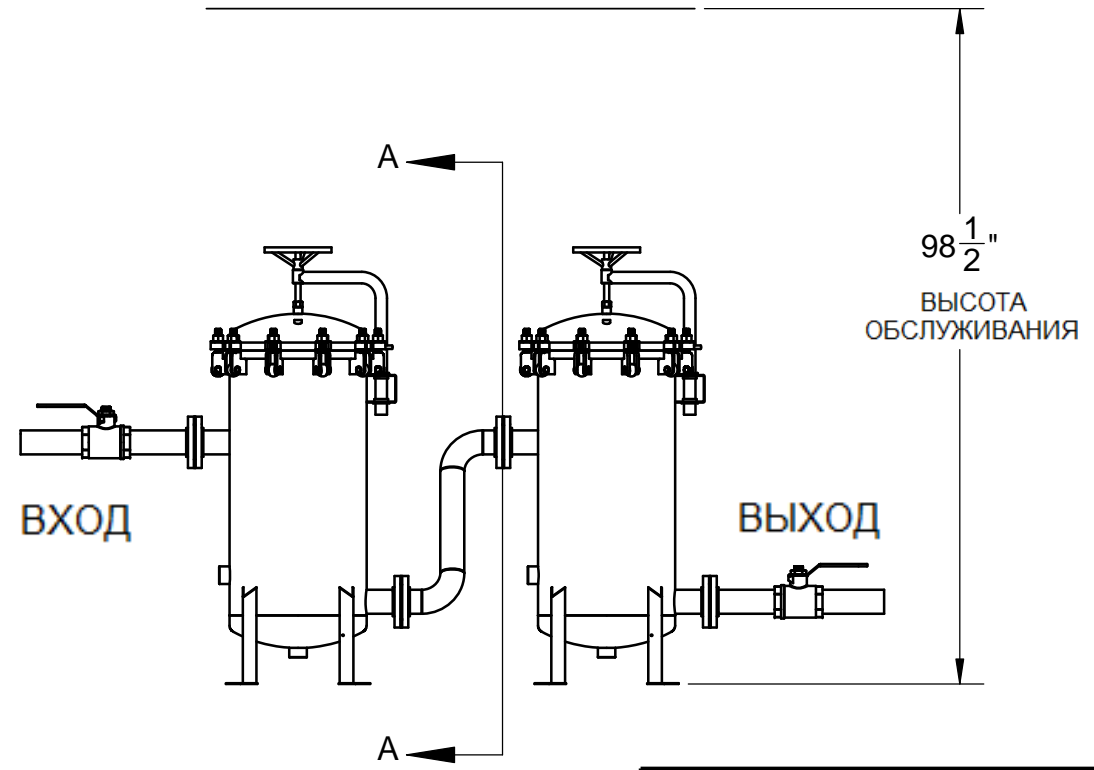
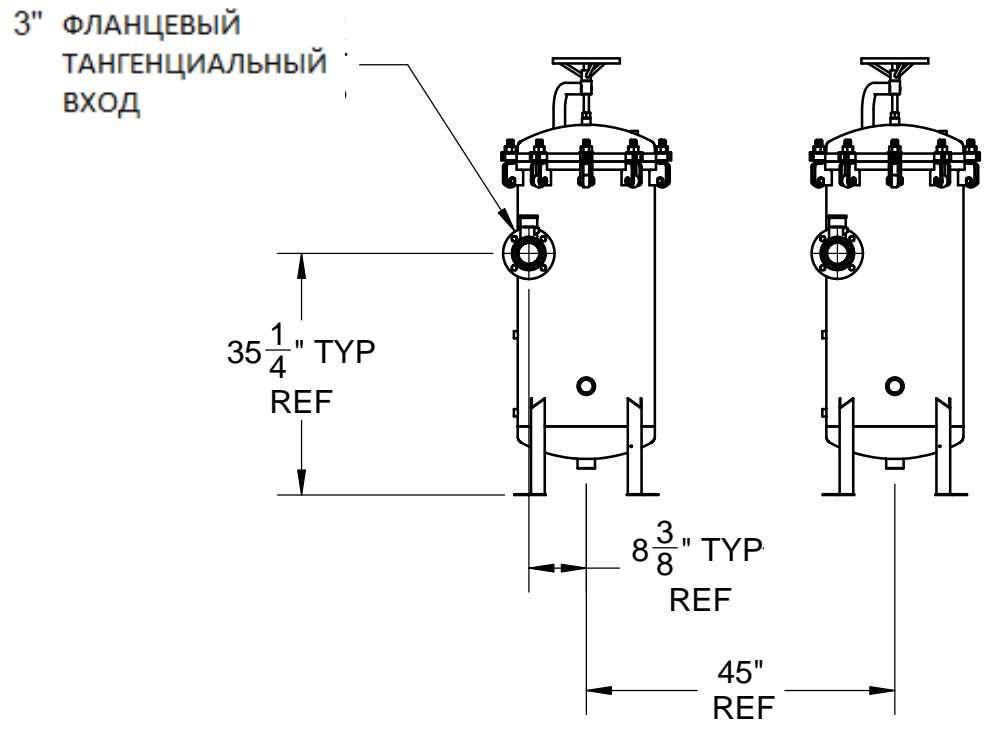

СЕКЦИЯ А-А

УТВЕРЖДЕН	ДАТА
ЧЕРТЕЖ RS	11-3-14
УТВЕРЖДЕН	
ЕСЛИ ИНАЧЕ НЕ УКАЗАНО РАЗМЕРЫ В ДЮЙМАХ	
FRACTIONS +/- 1/32	DECIMALS +/- .010
ANGLES +/- 30'	
НАРИСОВАНО В CAD НЕ МАСШТАБИРУЕТСЯ	

HARMSCO INC.		
АБОНЕНТСКИЙ ЯЩИК 14066 ПАЛМ-БИЧ, ФЛОРИДА		
МАСШТАБ "1:28"	2 STAGE DUAL PATH SYSTEM MUNI-3-3FL, QTY 4	PART NO. N/A